



**Руководство по эксплуатации  
ОНВП 0310.000.00.000 РЭ**

Уфа 2023

## ДАнные для Идентификации

Тип и обозначение:	Установка механотерапевтическая ОРМЕД-Кинезо по ТУ 32.50.50-001-22636951-2018
Номер и дата регистрационного удостоверения	№ ФСР 2010/07241 от 09.12.2020 г.
Серийный номер:	_____
Дата изготовления:	_____
Наименование и адрес изготовителя	ООО «НВП «Орбита» 450095, Россия, г. Уфа, ул. Центральная, 53/3
Телефон:	8(800)700-86-96 (звонок по РФ бесплатный)
E-mail:	ormed@ormed.ru
Сервисный центр:	8(800)700-86-96 доб. 120 (звонок по РФ бесплатный) service@ormed.ru

## ВНИМАНИЕ !

1. При покупке Установки механотерапевтической «ОРМЕД-кинезо» (далее «Установка») следует проверить правильность заполнения гарантийного талона, размещённого в конце настоящего Руководства по эксплуатации. При этом необходимо обратить особое внимание на соответствие заводского номера и модели приобретаемой Установки записям в гарантийном талоне.
2. Перед эксплуатацией необходимо внимательно ознакомиться с настоящим Руководством по эксплуатации Установки и Инструкцией по ее применению. Инструкция по применению прилагается к Установке.
3. Руководство по эксплуатации и Инструкция по применению должны находиться рядом с Установкой.
4. Для обеспечения заземления Установки используется сетевая вилка с заземляющим контактом («евровилка»). Запрещается эксплуатация Установки без ее заземления.
5. Необходимо отключать Установку от электросети всегда, когда она не используется.
6. Не позволяйте детям и пожилым людям пользоваться Установкой самостоятельно.
7. Не оставляйте Установку на улице или в помещениях с повышенной влажностью. Берегите Установку от воздействия прямых солнечных лучей, механических повреждений. Установка является сложной технической системой и требует к себе бережного отношения.
8. В связи с постоянным совершенствованием конструкции возможны несущественные расхождения между приобретенной Вами Установкой и настоящим Руководством по эксплуатации.

## Порядок сборки

1. Разобрать укладочный ящик, снять упаковочную пленку с Установки.
2. Подняв Установку за торцы, разместить на ровной горизонтальной поверхности. При этом Установка должна располагаться на расстоянии не менее 0,5 м от стен и других предметов.
3. Закрепить подголовники и подушку поясничную на кушетке, как это показано на рис.1. Удалить хомут-стяжки, фиксирующие поручень при транспортировке, поднять поручень в рабочее положение (рис. 1).
4. Закрепить боковые поручни (рис. 1).
5. Разместить пульт управления в гнезде.
6. Вставить вилку сетевого кабеля в розетку 220 В.
7. Если Установка приобретена в холодный период года (при температуре ниже 0 °С), до подключения к электросети ее необходимо выдержать при комнатной температуре не менее 5 часов. После этого Установка готова к проведению процедур согласно разделу 6 Руководства.

## СОДЕРЖАНИЕ

1. ВВЕДЕНИЕ .....	5
2. НАЗНАЧЕНИЕ, ОБЛАСТЬ ПРИМЕНЕНИЯ И УСЛОВИЯ ЭКСПЛУАТАЦИИ .....	5
3. ТЕХНИЧЕСКИЕ ХАРАКТЕРИСТИКИ .....	5
4. КОМПЛЕКТ ПОСТАВКИ .....	6
5. КОНСТРУКЦИЯ, ПРИНЦИП ДЕЙСТВИЯ И РАБОТА .....	7
6. ВЫПОЛНЕНИЕ ЛЕЧЕБНЫХ ПРОЦЕДУР .....	9
7. ТРЕБОВАНИЯ К ПЕРСОНАЛУ И МЕРЫ БЕЗОПАСНОСТИ .....	13
8. ТЕХНИЧЕСКОЕ ОБСЛУЖИВАНИЕ .....	13
9. ВОЗМОЖНЫЕ НЕИСПРАВНОСТИ И СПОСОБЫ ИХ УСТРАНЕНИЯ .....	14
10. МАРКИРОВКА .....	15
11. КОНСЕРВАЦИЯ, УПАКОВКА И ХРАНЕНИЕ .....	15
12. ТРАНСПОРТИРОВКА .....	15
13. СРОКИ СЛУЖБЫ И ХРАНЕНИЯ .....	15
14. УТИЛИЗАЦИЯ .....	16
15. ГАРАНТИИ ИЗГОТОВИТЕЛЯ .....	16
16. АДРЕСА И ТЕЛЕФОНЫ .....	16
17. СВИДЕТЕЛЬСТВО О ПРИЕМКЕ .....	17
18. РИСУНКИ .....	18
ЗАЯВКА НА СЕРВИСНОЕ ОБСЛУЖИВАНИЕ .....	25
ГАРАНТИЙНЫЕ ТАЛОНЫ .....	27

## 1. ВВЕДЕНИЕ

1.1. В настоящем Руководстве по эксплуатации (далее – «Руководство») приводятся описание и правила эксплуатации установки механотерапевтической «ОРМЕД-кинезо» (далее – «Установка»). Руководство включает в себя также сведения, включаемые в Паспорт и Формуляр изделия.

1.2. Руководство предназначено для ознакомления обслуживающего медицинского персонала с конструкцией Установки и правилами ее использования в целях грамотной ее эксплуатации.

1.3. Руководство содержит основные технические данные Установки, а также указания по хранению, транспортировке, мерам безопасности и другие сведения, необходимые для обеспечения наиболее полного использования ее технических возможностей.

## 2. НАЗНАЧЕНИЕ, ОБЛАСТЬ ПРИМЕНЕНИЯ И УСЛОВИЯ ЭКСПЛУАТАЦИИ

2.1. Установка предназначена для осуществления кинезотерапии (механотерапии) и может быть использована для профилактики и лечения заболеваний позвоночника путем обеспечения дозированных движений сгибания и разгибания его в поясничном и грудном отделах. Она может применяться также в сочетании с лечебной гимнастикой при контрактурах, тугоподвижности суставов позвоночника и т.п. Установка обеспечивает лечебное и тренировочное воздействие на связи позвонков и межпозвонковых дисков, способствует профилактике искривления позвоночника, улучшению подвижности его звеньев, предупреждению таких заболеваний как лордоз, кифоз, сколиоз и различных видов нарушения осанки. Для дозированного динамического изменения углов между звеньями позвоночника при сгибании и разгибании его в положении лежа в пассивном режиме работы мышц туловища.

2.2. Установка относится к медицине и лечебной физкультуре и может найти применение в физиотерапевтических отделениях больниц, поликлиник, реабилитационных центров. Она может использоваться также в жилых помещениях, учебных и спортивных организациях, офисах, оздоровительных центрах, в косметологических кабинетах, санаториях и других профилактических и оздоровительных учреждениях широкого профиля.

2.3. Условия эксплуатации Установки:

- температура окружающей среды от +10 до +35 °С;
- относительная влажность - не более 80 % при температуре +25 °С.

## 3. ТЕХНИЧЕСКИЕ ХАРАКТЕРИСТИКИ

3.1. Напряжение питающей сети при частоте 50 Гц, В .....	220±10%
3.2. Максимальная потребляемая мощность, Вт .....	550
3.3. Габаритные размеры Установки:	
- длина (с головным и ножным поручнями), мм .....	2630
- длина (с головным поручнем), мм .....	2440
- длина (без поручней), мм .....	2060
- ширина (с поручнями), мм .....	725
- ширина (без поручней), мм .....	600
- высота (с боковыми поручнями), мм .....	830

- высота (без поручней), мм	730
- высота максимальная (по головному поручню), мм	1000
3.4. Расстояние между максимально возможными верхним и нижним положениями шарнира кушетки, мм	310
3.5. Частота колебаний кушетки, регулируемая дискретно (5 условных уровней), кол/мин	от 10 до 30
3.6. Продолжительность процедуры, мин с шагом 5±10%	от 5 до 30
3.7. Вес пациента на Установке, кг, не более	120
3.8. Масса Установки, кг +3%	114
3.9. Материал кушетки аппарата	Винилискожа, устойчивая к дезинфекции
3.10. Уровень защиты пациента, кол.	Аварийный выключатель (кнопка пациента)
3.11. Потенциальный риск применения	Класс 2а в соответствии с требованиями по ГОСТ 31508
3.12. По воспринимаемым механическим воздействиям	Группа 1 по ГОСТ Р 50444
3.13. По последствиям отказа	Класс В по ГОСТ Р 50444
3.14. Вид климатического исполнения	УХЛ категории 4.2 по ГОСТ Р 50444
3.15. Монтаж электрической части	Соответствует ГОСТ Р 50267.0 и РДТ 25 106
3.16. По электромагнитной совместимости	Соответствует ГОСТ Р 50267.0.2
3.17. По безопасности	Соответствует ГОСТ Р 50267.0
3.18. В части электробезопасности	Класс 1 с рабочей частью типа В

#### 4. КОМПЛЕКТ ПОСТАВКИ

4.1. Комплектность Установки приведена в таблице 4.1.

Таблица 4.1

№ п/п	Наименование	Кол-во
1	Установка «ОРМЕД-кинезо»	1
2	Пульт управления с кабелем	1
3	Поручень головной	1
4	Поручень боковой	2
5	Подголовник (подушка подголовника, подушка овальная, заглушка каретки)	1 к-т
6	Подушка поясничная	1
7	Поручень ножной кушетки	1
8	Ремень для фиксации ног в сборе	2
9	Руководство по эксплуатации	1
10	Инструкция по применению	1

#### 5. КОНСТРУКЦИЯ, ПРИНЦИП ДЕЙСТВИЯ И РАБОТА

##### 5.1. Рисунки, поясняющие конструкцию, принцип действия и работу Установки.

На чертежах показаны:

- на рис.1 – внешний вид Установки (вид спереди и сзади);
- на рис.2 – основные габаритные размеры Установки;
- на рис.3 – выносной пульт управления;
- на рис.4 – размещение пациента на Установке во время проведения процедур;
- на рис.5 – ремень для фиксации ног.

##### 5.2. Описание конструкции Установки.

Установка содержит:

- основание;
- кушетку, состоящую из грудной и тазовой секций (рис. 1, 2);
- вертикальную раму;
- первый («основной») электропривод;
- кривошип;
- ползун;
- второй («горизонтальный») электропривод;
- третий («вертикальный») электропривод;
- головной поручень;
- два боковых поручня;
- поручень ножной кушетки;
- комплект подголовников, установленных на головной секции кушетки;
- подушку поясничную, размещенную на стыке между грудной и тазовой секциями;
- ремни для фиксации ног (рис. 5);
- выносной пульт управления и аварийную кнопку пациента;
- магнитный отбойник.

Конструкция Установки защищена патентом РФ на изобретение.



**Внимание!** Производитель сохраняет за собой право введения изменений в конструкцию, которые не нарушают основных требований функционирования и безопасности. Иллюстрации, размещённые в Руководстве по эксплуатации, имеют исключительно ориентационный характер.

##### 5.3. Назначение и функции конструктивных элементов Установки.



Основание обеспечивает жесткость и устойчивость Установки во время проведения процедур. Кушетка предназначена для размещения на ней пациента, а ее секции обеспечивают при этом непосредственное механотерапевтическое лечебное воздействие на тело пациента.

Комплект подголовников используется для удобства пациента. При этом, благодаря подвижности подголовника, исключается трение затылка (головы) пациента о грудную секцию кушетки во время прохождения им процедур.

Подушка поясничная предназначена для обеспечения, при необходимости, исходного изгиба позвоночника перед выполнением процедуры.

Выносной пульт управления (рис.3) предназначен для ввода параметров лечебной процедуры. Пульт управления изготовлен в пластиковом корпусе, имеет цифровой

графический дисплей и пленочную клавиатуру, состоящую из пяти кнопок: , , ,

, . При включении на дисплее во время загрузки отображается информация о инициализации и готовности установки. После чего появляется экран с отображением параметров «Зона», «Амплитуда», «Частота», «Время процедуры» в виде групп индикаторов, светящихся красным цветом. Количество светящихся индикаторов в группе определяется областью возможных значений параметра.

Группа индикаторов параметра «Частота» отображает заданное значение частоты.

Группа индикаторов параметра «Амплитуда» отображает величину (уровень) установленной амплитуды механических колебаний.

Группа индикаторов параметра «Зона» отображает уровень выбранной зоны механических колебаний.

Группа индикаторов параметра «Время процедуры» отображает оставшееся до завершения процедуры время (в мин).

При включении и после окончания процедуры параметры «Амплитуда» и «Частота» находятся в положении «1», «Время процедуры» в положении «5 мин». «Зона» в положении «1» и мигает.

- Кнопки «ПЛЮС» и «МИНУС» используются для изменения значений параметров.

- Кнопка «ОК» для ввода значений и перебора параметров. Порядок перебора параметров при нажатии кнопки «ОК»: «зона» → «амплитуда» → «частота» → «время процедуры».

- кнопка «ПУСК» предназначена для запуска выполнения процедуры. Значения параметров могут быть изменены во время работы без остановки движения.

- кнопка «СТОП/ПАУЗА» при однократном кратковременном нажатии используется для остановки работы установки. Происходит остановка «основного» электропривода. При этом можно изменять положение «Зоны» и «Амплитуды». Повторное нажатие кнопки «СТОП/ПАУЗА» - завершение процедуры и возврат всех приводов в стартовое положение.

При нажатии и удерживании кнопки «СТОП/ПАУЗА» на дисплее отображается счетчик выполненных процедур.

«Аварийная кнопка пациента» - для экстренного завершения процедуры, остановки основного привода №1, и возврат приводов №2 и №3 в стартовое положение. На пульте появляется сообщение об «аварийном» завершении процедуры. Для сброса сообщения необходимо перезагрузить аппарат.

Ремни для фиксации ног используются при необходимости создания дополнительного усилия растяжения во время процедуры.

Поручень ножной предназначен для крепления ремней для фиксации ног.

 **Внимание! Необходимость использования фиксации ног определяется врачом!**

Головной и боковые поручни предназначены для удобства пациента. Он может держаться за них руками:

- при размещении на кушетке;
- во время проведения процедуры;
- при вставании с кушетки.

Наличие подвижного подголовника исключает трение головы (затылка) пациента о поверхность кушетки во время выполнения процедур.

## 6. ВЫПОЛНЕНИЕ ЛЕЧЕБНЫХ ПРОЦЕДУР

### 6.1. Подготовка Установки к проведению лечебных процедур.

Перед выполнением процедур необходимо произвести внешний осмотр Установки и ее навесных элементов. Установка перед выполнением процедур должна устойчиво стоять на полу, а секции кушетки должны находиться в горизонтальном положении.

После этого вилка сетевого кабеля вставляется в розетку 220 В.

### 6.2. Подготовка пациента к лечебным процедурам.

Желательно, чтобы перед приемом процедур пациент был одет в легкий спортивный костюм. В зависимости от болезни возможны различные варианты размещения пациента на кушетке (на спине, на животе, на боку и т.д., что определяется медработником).

Медработник помогает пациенту правильно разместиться на кушетке Установки. Пациент ложится, например, спиной вниз так, чтобы линия его позвоночника совпадала с продольной осью кушетки. При этом его пояс может располагаться примерно на стыке между грудной и тазовой секциями, а голова – на подголовнике.

Перед процедурой, во избежание трения затылка пациента о поверхность используемых подголовников, необходимо проверить возможность перемещения подвижного подголовника. Для этого магнитный отбойник необходимо переставить на требуемое состояние от подголовника.

При размещении пациента на животе под голову пациента может подкладываться лицевая подушка из комплекта подголовника (см. таблицу 4.2).

При необходимости использования фиксации ног во время проведения процедуры, медработник должен установить ножной поручень в рабочее положение. (Рис. 1а). Шток фиксатора должен надежно попасть в отверстие кронштейна на ножной кушетке. Закрепить ремни на поручне и ногах пациента. Разместить пациента в необходимом положении на кушетке и натянуть ремни (рис. 4в, 4г).

Во время процедуры пациент может держаться руками за боковые поручни или вытянутыми руками за головной поручень (рис.4). В последнем случае медработник устанавливает удобный для пациента угол наклона головного поручня.

**Примечание.** Желательно, чтобы после размещения пациента на кушетке центр тяжести его тела находился в средней части Установки. В противном случае Установка может не запускаться.

После размещения пациента на кушетке необходимо объяснить пациенту, как и когда он может воспользоваться аварийной кнопкой. При нажатии на кнопку автоматически прекращается работа механизмов и узлов Установки, возвращаясь в исходное положение.

### 6.3. Режимы и этапы лечебных процедур.

В зависимости от заболевания и состояния пациента медработник определяет методику и режим лечебного воздействия на костно-суставные элементы и околопозвоночные мышцы и связки его позвоночника с помощью данной Установки.

Процедуры на Установке могут проводиться в четырех режимах:

- произвольно заданный режим;
- автоматический режим;
- режим ручного массажа;
- режим «ПАУЗА».

Каждый из этих режимов выполняется в 3 этапа:

- ввод параметров процедуры;
- непосредственное выполнение процедуры;
- послепроцедурный покой.

#### 6.4. Ввод параметров произвольно заданной лечебной процедуры.

Нажать на выключатель «Сеть». Должна загореться ее подсветка. Включение Установки сопровождается звуковым сигналом.

Медработник с помощью кнопок пульта «ПЛЮС», «МИНУС», «ОК» последовательно задает значения параметров «Зона», «Амплитуда», «Частота», «Время процедуры». При этом должны «загореться» индикаторы с цифрами, соответствующими выбранным значениям параметров. Для начала выполнения процедуры нажать кнопку «ПУСК».

В таблице 6.4 приведены значения амплитуд  $A_B$  и  $A_H$  и абсолютные значения размаха  $P$  колебаний в зависимости от установленных на пульте уровня амплитуды и уровня зоны колебаний. При этом, если секции кушетки осуществляют угловые смещения вниз, значения соответствующих амплитуд даны со знаком «минус»:

Таблица 6.4.

Зона колебания	Амплитуда колебания	$A_B$ (мм)	$A_H$ (мм)	Размах $P=A_B-A_H$ (мм)
5 3 1	1	125 80 35	+30 -10 -60	95 90 95
5 3 1	3	150 110 60	+45 -10 -65	105 120 125
5 3 1	5	185 135 70	+45 -25 -105	140 160 175

**Примечание.** Значения  $A_B$  и  $A_H$  могут иметь разброс в пределах  $\pm 10$  мм.

Медработник, в зависимости от вида болезни позвоночника пациента, может выбирать для его лечения различные траектории перемещения секций кушетки.

Следует также отметить, что длительность и общее количество лечебных процедур на Установке должны соответствовать предписанию лечащего врача и выполняться в соответствии с Инструкцией по применению Установки «ОРМЕД-кинезо».

#### 6.5. Выполнение лечебной процедуры в автоматическом режиме.

**⚠ Внимание! Установка должна эксплуатироваться в повторно-кратковременном режиме, не превышающем 8 часов работы в сутки и с цикличностью: время проведения процедуры – не более 30 минут, пауза между процедурами – не менее 10 минут.**

Для входа в автоматический режим необходимо 10 раз нажать на кнопку «МИНУС», при этом индикатор времени должен мигать, затем нажать кнопку «ПУСК».

**⚠ Внимание! Параметры процедур могут меняться непосредственно во время работы Установки без предварительной ее остановки.**

Программа выполнения лечебной процедуры в автоматическом режиме «защита» в блок программного управления таким образом, что Установка «отрабатывает» введенные параметры процедуры в строго определенной последовательности, а именно: вначале Установкой «отрабатываются» полностью все заданные уровни параметра «Зона» и только потом все заданные уровни параметра «Амплитуда».

При этом с нажатием кнопки «ПУСК»:

- включается «основной» электропривод;
- через 1 минуту после включения электропривода включается также «вертикальный» электропривод, который достигает заданного уровня постепенно, останавливаясь на каждом уровне на 1 минуту;
- через минуту после достижения электроприводом заданного уровня включается и «горизонтальный» электропривод, который также достигает заданного уровня постепенно, останавливаясь на каждом уровне на 1 минуту;
- во время выполнения описанного выше алгоритма изменение величин параметров в сторону уменьшения или увеличения Установкой реализуется сразу после изменения;
- по истечении времени процедуры или при нажатии на кнопку «СТОП/ПАУЗА» электроприводы возвращаются в исходное положение;
- при прерывании процедуры аварийной кнопкой электроприводы также возвращаются в исходное положение.

#### 6.6. Завершение процедуры.

Установка завершает свою работу в следующих случаях:

- по истечении времени процедуры. При этом все электроприводы Установки возвращаются в исходное состояние, а секции кушетки занимают горизонтальное положение. Повторный запуск процедуры с помощью кнопки «ПУСК» возможен также при наличии нагрузки (в дальнейшем под наличием нагрузки у Установки понимается наличие пациента на кушетке);
- при нажатии на кнопку «СТОП/ПАУЗА» на пульте. При этом, аналогично описанному выше, все электроприводы Установки возвращаются в исходное состояние, а секции кушетки занимают горизонтальное положение. Повторный запуск процедуры с помощью кнопки «ПУСК» возможен также при наличии нагрузки;
- при нажатии на аварийную кнопку пациента. В этом случае все электроприводы Установки и секции кушетки возвращаются в исходное состояние. Медработнику следует устранить причину возникновения аварийной ситуации и снять нагрузку с Установки. Далее с помощью выключателя «Сеть» отключить и через ~ 10 сек. вновь включить электропитание Установки. После этого, **при отсутствии нагрузки**, с помощью кнопки «ПУСК» проверить запуск Установки. После проверки лечебная процедура над пациентом может быть продолжена;
- при отключении электропитания выключателем «Сеть». В этом случае все электроприводы Установки и секции кушетки останавливаются в произвольном положении. **После снятия нагрузки с Установки** следует включить электропитание нажатием на выключатель «Сеть». В результате электроприводы возвращаются в исходное состояние. Далее необходимо последовательно нажать на кнопки «ПУСК» и «СТОП/ПАУЗА» пульта.



В результате основной электропривод Установки и секции кушетки вернутся в исходное состояние. Далее лечебная процедура над пациентом может быть продолжена нажатием на кнопку «ПУСК»;

- при пропадании напряжения в электросети, питающей Установку. В этом случае, аналогично описанному выше, все электроприводы Установки и секции кушетки останавливаются в произвольном положении. После снятия нагрузки с Установки и появления напряжения в электросети следует включить электропитание нажатием на выключатель «Сеть». В результате электроприводы возвращаются в исходное состояние. Далее необходимо последовательно нажать на кнопки «ПУСК» и «СТОП/ПАУЗА» пульта. В результате основной электропривод Установки и секции кушетки вернутся в исходное состояние. Далее лечебная процедура над пациентом может быть продолжена нажатием на кнопку «ПУСК»;

Завершение процедуры в Установке сопровождается звуковыми сигналами.

### 6.7. Выполнение лечебной процедуры в режиме ручного массажа.

Для работы Установки в режиме ручного массажа следует после размещения пациента на кушетке и подключения Установки к электросети пять раз нажать на кнопку «СТОП/ПАУЗА». Индикаторы времени и частоты вращения основного привода неактивны.

Произойдет переключение Установки в режим ручного массажа. Далее, нажимая на кнопки «ПЛЮС», «МИНУС», «ОК» и устанавливая тем самым соответствующие значения «Зона» и «Амплитуда», добиться необходимого исходного изгиба (конфигурации) позвоночника.

Для этой же цели дополнительно может быть использована подушка.

После этого медработник может приступить к непосредственному выполнению процедуры ручного массажа или мануальной терапии.

При выполнении указанных процедур исходный изгиб (конфигурация) позвоночника может меняться путем изменения значений параметров «Зона» и «Амплитуда».

В режиме ручного массажа основной электропривод не включается.

Для возврата Установки в автоматический режим следует вновь пять раз нажать на кнопку «СТОП/ПАУЗА». Кнопка «ПУСК» в данном режиме не используется.

#### 6.7.1. Режим «ПАУЗА».

Для обеспечения удобства в пользовании, для перевода установки из произвольно заданного режима с колебательными движениями в режим ручного массажа, рекомендована функция «ПАУЗА».

При нажатии кнопки «СТОП/ПАУЗА» во время проведения процедуры установка переводится в режим «ПАУЗА», при этом основной электропривод останавливается. Приводы, задающие зону и амплитуду колебаний, остаются в заданном положении. Для выхода из режима «ПАУЗА» необходимо повторно нажать кнопку «ПУСК». Если в режиме «ПАУЗА» закончилось время процедуры, нужно нажать кнопку «СТОП». При этом основной привод вновь включится для дальнейшей остановки Установки в горизонтальном положении.

### 6.8. Послепроцедурный покой.

По завершении процедуры пациент должен некоторое время (не менее 5 мин) провести в горизонтальном (расслабленном) положении. Длительность послепроцедурного покоя определяется медработником.

## 7. ТРЕБОВАНИЯ К ПЕРСОНАЛУ И МЕРЫ БЕЗОПАСНОСТИ

**7.1. Требования к персоналу, эксплуатирующему Установку.** К работе с Установкой допускаются лица, имеющие медицинскую квалификацию, изучившие в полном объеме настоящее Руководство и Инструкцию по применению и имеющие разрешение на работу с Установкой главного специалиста медицинского учреждения, в котором она эксплуатируется.

**7.2. Заземление.** Заземление обеспечивает потребитель в месте подключения Установки к электросети. Использование отопительных и водопроводных труб в качестве заземления не допускается. Следует периодически (не реже одного раза в месяц) проверять исправность заземляющих устройств Установки.

**7.3. Начало эксплуатации.** Перед началом работы следует убедиться в полной исправности Установки, визуально проверить исправность сетевого кабеля и вилки. Замена предохранителя производится только при вынутой вилке сетевого кабеля из розетки.

**7.4. Запрещение эксплуатации.** Запрещается эксплуатировать Установку при возникновении хотя бы одной из следующих неисправностей:

- повреждении сетевого кабеля и вилки;
- нечеткой работе пульта управления;
- появлении стука, вибрации, скрежета;
- наличии других неисправностей, обнаруженных перед началом работы.

**7.5. Устранение неисправностей.** Запрещается устранять обслуживающему персоналу какие-либо неисправности в конструкции Установки в течение гарантийного срока. В этом случае рекомендуется обратиться к производителю Установки за консультацией. Адреса и телефоны производителя Установки даны в разделе 16 Руководства.

**7.6. Завершение эксплуатации.** По завершении эксплуатации необходимо выключить Установку с помощью выключателя «Сеть» и выдернуть вилку сетевого кабеля из розетки.

## 8. ТЕХНИЧЕСКОЕ ОБСЛУЖИВАНИЕ

8.1. Техническое обслуживание (ТО) предназначено для выявления неисправностей и предупреждения отказов Установки.

8.2. При ТО руководствуются разделом 7 настоящего Руководства.

8.3. Для Установки установлены следующие виды ТО: текущее и плановое.

8.4. **Текущее ТО.**

8.4.1. Текущее ТО выполняется при необходимости по результатам контроля текущего технического состояния Установки, а также после эксплуатации Установки обслуживающим медперсоналом.

8.4.2. При текущем ТО:

- проводят внешний осмотр Установки;
- проверяют состояние и целостность сетевого кабеля, кабелей пульта управления и аварийной кнопки;
- проверяют срабатывание аварийной кнопки пациента;
- удаляют загрязнения с наружной поверхности Установки и его деталей. Производят их протирку мягкой ветошью. При необходимости производят дезинфекцию поверхностей кушетки Установки, контактирующих с пользователем, по МУ 287-113 путем протирки салфеткой, смоченной 3%-м раствором перекиси водорода с добавлением 0,5% моющего средства по ГОСТ 25644 или 1% раствором хлорамина по ТУ 6-01-4689387-16, а затем салфеткой, смоченной питьевой водой.

## 8.5. Плановое ТО.

8.5.1. Плановое ТО производят один раз в год специалистами технической службы медицинского учреждения, в котором эксплуатируется Установка.

8.5.2. При плановом ТО:

- а) проверяют отсутствие радиального люфта в шарнирах и кривошипе;
- б) производят осмотр винтовых соединений, при необходимости производят их подтяжку;
- в) возвращают Установку в исходное состояние, крепят снятые навесные элементы;
- г) проверяют качество (сопротивление) заземления Установки;
- д) подключают Установку к электросети и проверяют её работоспособность.

## 9. ВОЗМОЖНЫЕ НЕИСПРАВНОСТИ И СПОСОБЫ ИХ УСТРАНЕНИЯ

9.1. Возможные неисправности Установки и способы их устранения приведены в таблице 9.1:

Таблица 9.1

Наименование неисправности, внешнее проявление и дополнительные признаки	Вероятная причина	Способ устранения
При нажатии на выключатель «Сеть» не загорается его подсветка	Отсутствует напряжение в электросети. Поврежден сетевой кабель. Сгорел предохранитель	Проверить исправность сетевого кабеля, заменить предохранитель
При работе Установки слышен небольшой одиночный стук.	Конструктивная особенность работы привода.	-----
При перегрузке Установки сработало защитное отключение.	Сработала программная защита от перегрузок.	Отключить – включить питание нажатием выключателя «Сеть». Устранить причину перегрузки.
Мигает индикация «Время процедуры». Установка не включается.	На ПУ задан тестовый режим проверки приводов положения.	Нажать на кнопку «Сброс» 5 раз.
При откручивании барашков фиксации защитный кожух не снимается.	Не разъединились втулки фиксации кожухов.	В верхней тыльной части разомкнуть кожухи путём снятия с 2-х втулок фиксации.
При проведении процедуры слышен скрип искожи	Поясничная подушка трется об кушетку	Нанести на трущиеся поверхности тальк
На дисплее появляется сообщение «Нет связи»	Отсутствует связь с блоком электроники	Необходимо обратиться в сервисную службу предприятия-изготовителя
На дисплее появляется сообщение «Аварийная кнопка»	Нажатие «Аварийной кнопки»	Необходимо перезагрузить аппарат
На дисплее появляется сообщение «Сраб. защиты»	Срабатывание защиты одного из приводов	Необходимо обратиться в сервисную службу предприятия-изготовителя
На дисплее появляется сообщение «Зона НД»	Нет движения	Необходимо обратиться в сервисную службу предприятия-изготовителя
На дисплее появляется сообщение «Амплитуда НД»	Нет движения	Необходимо обратиться в сервисную службу предприятия-изготовителя

**Примечание.** Допускается периодический шум, сопровождающий работу электропривода, что связано с цикличностью испытываемой им нагрузки.

**⚠ Внимание! Во избежание поломки основного электропривода запрещается нагружать кушетку установки весом сверх установленного настоящим руководством п.3.7, а также прикладывать дополнительные внешние нагрузки на кушетку во время работы установки.**

## 10. МАРКИРОВКА

10.1. Маркировка Установки соответствует конструкторской документации изготовителя и ТУ 32.50.50-001-22636951-2018.

10.2. Наименование Установки и его обозначение нанесено на боковой панели.

10.3. Маркировка прикреплена к Установке в виде таблички (этикетки).

## 11. КОНСЕРВАЦИЯ, УПАКОВКА И ХРАНЕНИЕ

11.1. Упаковка Установки соответствует требованиям ТУ 32.50.50-001-22636951-2018 и предназначена для её защиты от воздействия механических и климатических факторов во время транспортировки, хранения и удобства выполнения погрузочно-разгрузочных работ.

11.2. Кушетка Установки и эксплуатационная документация размещены в пакетах из пленки.

11.3. В потребительскую тару вложен Упаковочный лист, в котором указаны:

- наименование предприятия-изготовителя;
- наименование изделия;
- дата упаковки.

11.4. Установка должна храниться в закрытом складском помещении при температуре окружающего воздуха от +5°C до +40°C и относительной влажности до 80% при температуре 25°C.

**⚠ Внимание! Запрещается хранение Установки в помещениях, где находятся кислоты, щелочи и другие вещества, выделяющие химически активные пары и газы.**

## 12. ТРАНСПОРТИРОВКА

12.1. Транспортировка Установки производится в укладочном ящике любым транспортом (воздушным, водным, железнодорожным и автомобильным) без ограничения скорости и расстояния.

12.2. При погрузке, перевозке и разгрузке недопустимы удары и резкие сотрясения укладочного ящика с Установки.

## 13. СРОКИ СЛУЖБЫ И ХРАНЕНИЯ

13.1. Средний срок службы Установки до списания – не менее 5 лет. Условием предельного состояния Установки является невозможность или нецелесообразность его восстановления.

13.2. Срок хранения Установки – 5 лет. По окончании срока службы потребителю следует обратиться на предприятие сервисного обслуживания медтехники для проведения профилактических работ и получения рекомендаций по дальнейшей эксплуатации Установки.



#### 14. УТИЛИЗАЦИЯ

14.1. Установка не имеет компонентов, содержащих золото и другие драгметаллы. Электронные и электрические компоненты Установки должны утилизироваться отдельно от бытовых отходов.

14.2. Потребителю для получения подробной информации об утилизации оборудования следует обратиться в местные службы, занимающиеся утилизацией подобного оборудования.

14.3. Правильная утилизация позволит предотвратить потенциально вредное воздействие на окружающую среду и здоровье человека.

#### 15. ГАРАНТИИ ИЗГОТОВИТЕЛЯ

15.1. Предприятие-изготовитель гарантирует соответствие Установки требованиям технических условий при соблюдении потребителем условий эксплуатации, транспортировки и хранения, указанных в настоящем Руководстве.

15.2. Гарантийный срок эксплуатации Установки – 12 месяцев; кушетки, комплекта подголовников и средней подушки – 6 месяцев со дня её получения потребителем.

15.3. В течение гарантийного срока эксплуатации предприятие-изготовитель безвозмездно ремонтирует Установку и ее узлы. При этом гарантия охватывает все заводские дефекты и включает в себя бесплатную замену неисправных узлов и работы по их устранению.

15.4. В течение гарантийного срока эксплуатации Установки, в случае её отказа в работе или при обнаружении в ней неисправностей, потребителем может быть направлена по факсу или по почте в адрес предприятия-изготовителя или его ближайшего представителя Заявка на сервисное обслуживание Установки. Форма данной заявки приведена на последних страницах и на сайте [www.ormed.ru](http://www.ormed.ru)

15.5. Предприятие-изготовитель самостоятельно или с привлечением стороннего ремонтного предприятия устраняет неисправность Установки. В последнем случае по завершении ремонтного обслуживания в адрес предприятия-изготовителя направляется (отрывной) гарантийный талон, размещённый в конце данного Руководства.

15.6. Запрещается потребителю самостоятельно разбирать и ремонтировать Установку.

15.7. Гарантийный ремонт не производится в следующих случаях:

- при наличии на Установке механических, тепловых или иных повреждений, являющихся следствием нарушения правил её транспортировки и эксплуатации;
- дефектов, возникающих в результате отклонения параметров питающих сетей от параметров, установленных соответствующими стандартами;
- повреждений, вызванных использованием нестандартных или неоригинальных запчастей и расходных материалов, чистящих средств и подобных материалов;
- повреждений, вызванных попаданием в корпус Установки посторонних предметов, жидкостей, насекомых и т.п.;
- повреждений, вызванных несоблюдением сроков и периода технического и профилактического обслуживания.

#### 16. АДРЕСА И ТЕЛЕФОНЫ

16.1. Почтовый адрес предприятия-изготовителя: 450095, г. Уфа, ул. Центральная, д.53/3, ООО НВП «ОРБИТА».

16.2. Электронный адрес: [ormed@ormed.ru](mailto:ormed@ormed.ru)

16.3. Тел/факс (347)-281-45-13; 227-33-66.

16.4. Сайт: [www.ormed.ru](http://www.ormed.ru)

#### 17. СВИДЕТЕЛЬСТВО О ПРИЕМКЕ

17.1. Установка механотерапевтическая «ОРМЕД-кинезо» с заводским № \_\_\_\_\_ соответствует ТУ 32.50.50-001-22636951-2018 и признана годной для эксплуатации. Регистрационное удостоверение № ФСР 2010/07241 от 9 декабря 2020 г.

Представитель ОТК \_\_\_\_\_ / \_\_\_\_\_ /  
подпись (ФИО)

« \_\_\_\_\_ » \_\_\_\_\_ 20 \_\_\_\_\_ г.

МП

18. РИСУНКИ



Рис.1. Внешний вид Установки.

На рисунке приняты следующие условные обозначения:

- |                                |                                  |
|--------------------------------|----------------------------------|
| 1 – рама,                      | 9 – головной поручень.           |
| 2 – секции кушетки,            | 10 – опора,                      |
| 3 – подушка лицевая,           | 11 – фиксатор головного поручня, |
| 4 – подвижный подголовник,     | 12 – магнитный отбойник,         |
| 5 – подушка поясничная,        | 13 – поручень ножной кушетки,    |
| 6 – боковые поручни,           | 14 – фиксатор ножного поручня,   |
| 7 – пульт управления,          | 15 – ремни для фиксации ног      |
| 8 – аварийная кнопка пациента, |                                  |

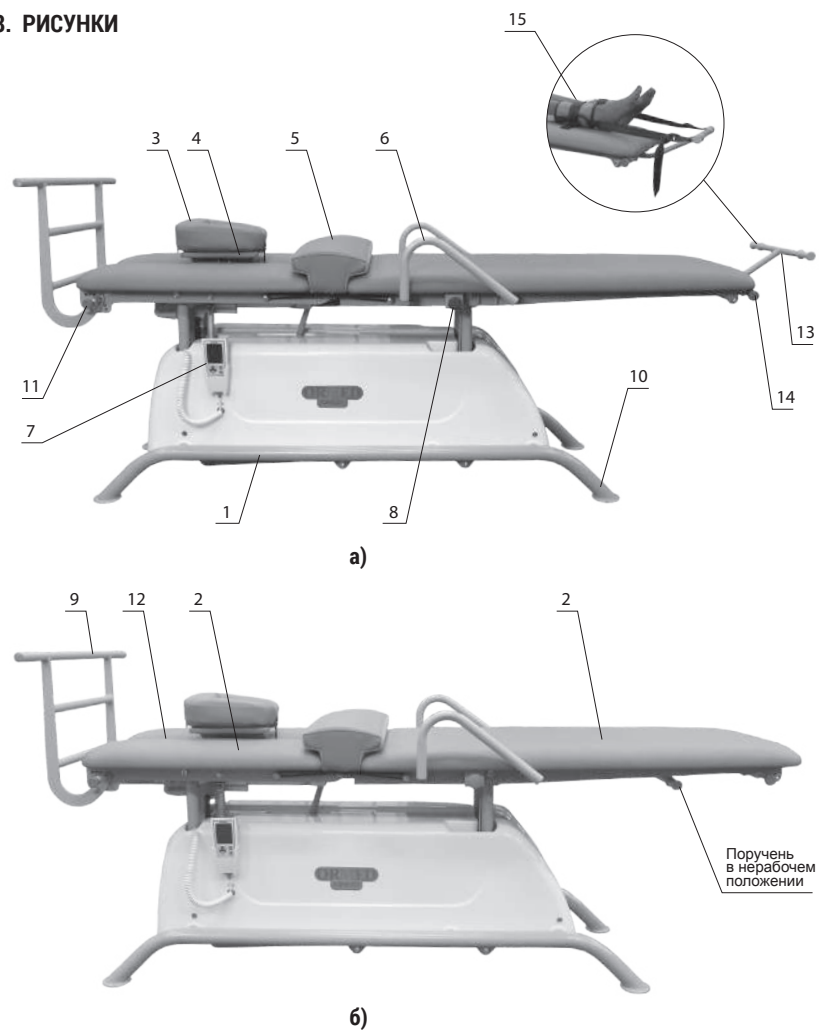

Рис.2. Основные габаритные размеры Установки.



Рис.3. Выносной пульт управления.

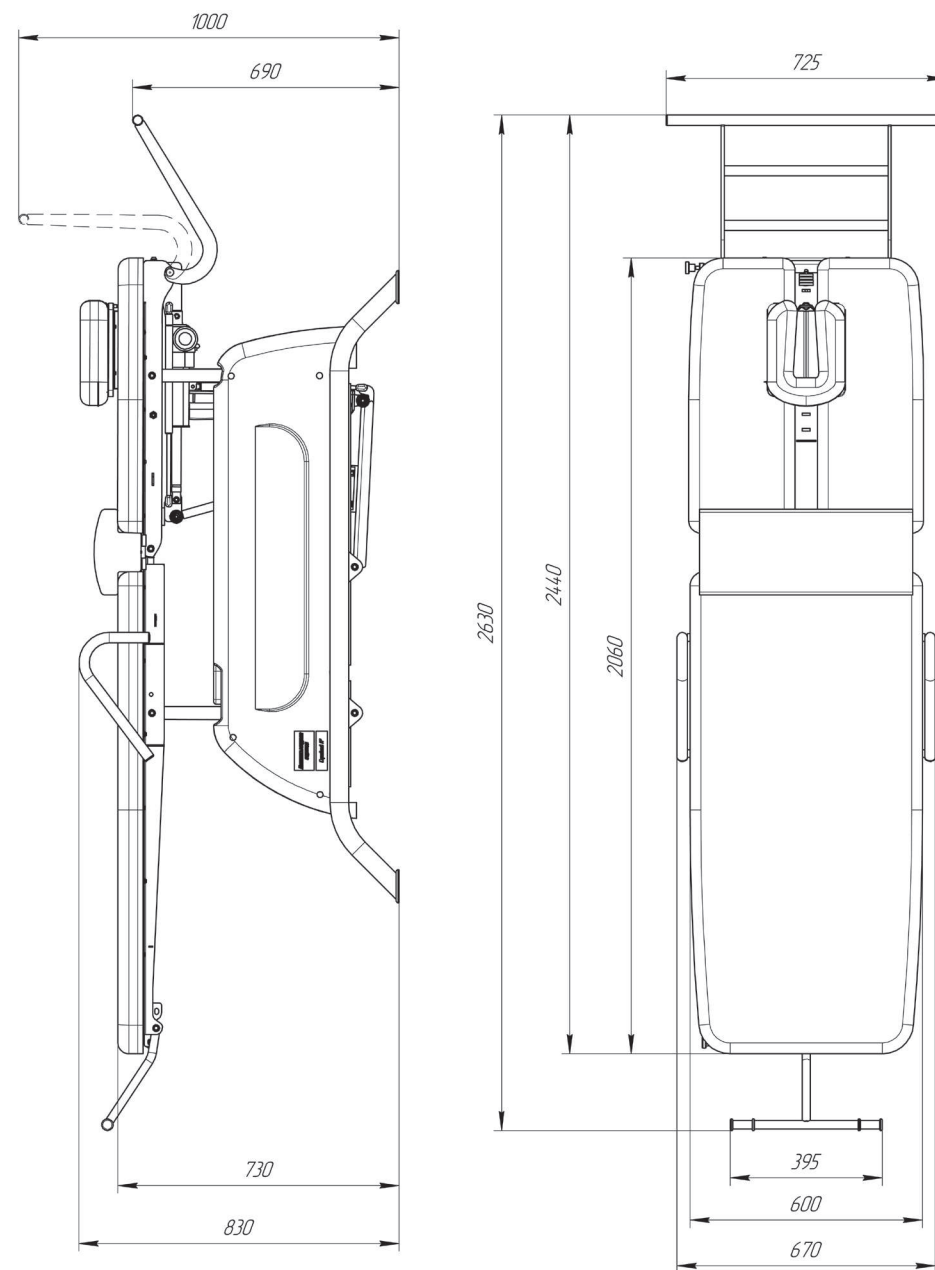

Рис.4. Размещение пациента на Установке во время проведения процедур.

На рисунке приняты следующие условные обозначения:

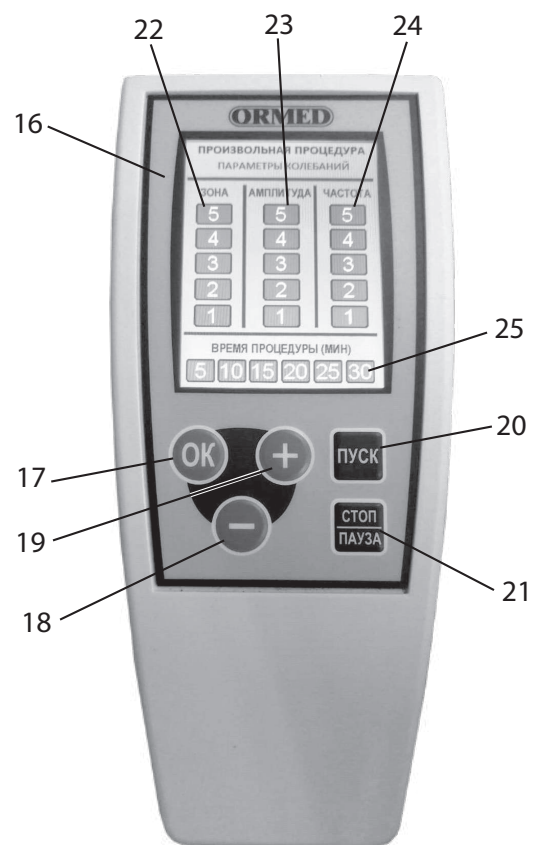
16 – дисплей

17 – Кнопка «ОК»

18 – Кнопка «МИНУС»

19 – Кнопка «ПЛЮС»

20 – Кнопка «ПУСК»

21 – Кнопка «СТОП/ПАУЗА»

22 – группа индикаторов параметра «Зона»

23 – группа индикаторов параметра «Амплитуда»

24 – группа индикаторов параметра «Частота»

25 – группа индикаторов параметра «Время процедуры»

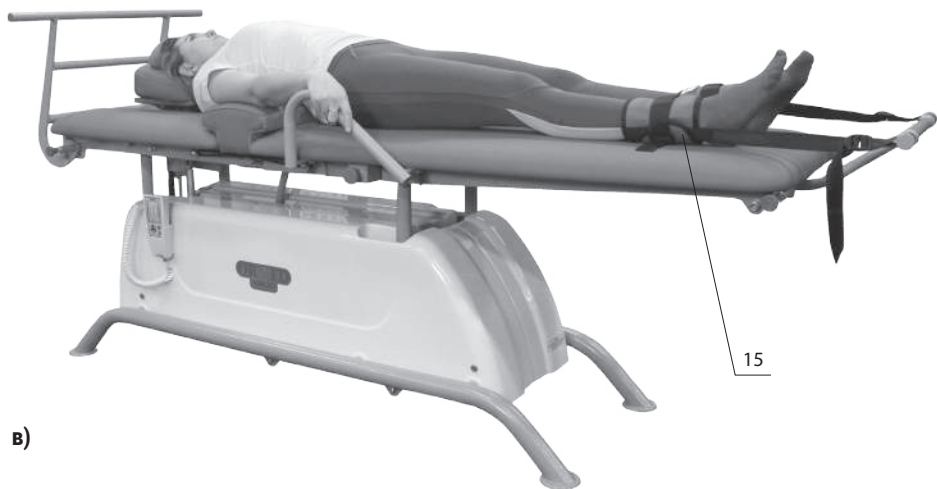

в)



д)

Рис.4 (продолжение). Размещение пациента на Установке во время проведения процедур.



г)



Рис.5. Ремень для фиксации ног.

Рис.4 (продолжение). Размещение пациента на Установке во время проведения процедур.

## ЗАЯВКА НА СЕРВИСНОЕ ОБСЛУЖИВАНИЕ

ЗАЯВКА № \_\_\_\_\_  
от « \_\_\_\_ » \_\_\_\_\_ 20\_\_ г.

### ЗАПОЛНЯЕТ КЛИЕНТ

Модель «ОРМЕД- \_\_\_\_\_ » Заводской номер: \_\_\_\_\_

Дата выпуска: \_\_\_\_\_ Дата продажи: \_\_\_\_\_

Владелец: \_\_\_\_\_

или Заявитель: \_\_\_\_\_

Адрес установки аппарата: \_\_\_\_\_

Код города: \_\_\_\_\_ Тел: \_\_\_\_\_ Факс: \_\_\_\_\_

e-mail: \_\_\_\_\_ Мобильный тел: \_\_\_\_\_

Контактное лицо \_\_\_\_\_ Должность: \_\_\_\_\_

Характер неисправности \_\_\_\_\_

### ЗАПОЛНЯЕТ ПРЕДПРИЯТИЕ-ИЗГОТОВИТЕЛЬ

Что сделано: \_\_\_\_\_

Отправка запчастей (Что отправлено, дата отправки): \_\_\_\_\_

Причина неисправности: \_\_\_\_\_

Корректирующие действия: \_\_\_\_\_

Прием заявок:  
Инженер по сервисному обслуживанию \_\_\_\_\_

Заполненную заявку отправить по тел./факсу: +8 (800) 700-86-96  
или по электронной почте: [service@ormed.ru](mailto:service@ormed.ru)

© ООО «НВП «ОРБИТА» 2023

Текст и чертежи: Н.И. Гиниятуллин, М.Н. Гиниятуллин

Подписано в печать 5.05.23 г. Зак. 75. Тир. экз.

Отпечатано в типографии ООО «Браво Пресс».

Уфа, ул. Д. Донского, 5/1а. Тел. (347) 295-93-31



**ГАРАНТИЙНЫЙ ТАЛОН № 1**

ЗАПОЛНЯЕТ ПРЕДПРИЯТИЕ-ИЗГОТОВИТЕЛЬ

Установка механотерапевтическая «ОРМЕД-КИНЕЗО»

Заводской номер \_\_\_\_\_ Дата выпуска « \_\_\_\_\_ » \_\_\_\_\_ 20\_\_ г.

Представитель ОТК \_\_\_\_\_ Модификация \_\_\_\_\_

ФИО, печать

Адрес предприятия-изготовителя: 450095, г. Уфа, ул. Центральная, 53/ 3, ООО «НВП «Орбита».  
Тел. (347) 227-33-66, тел./факс (347)227-15-18

ЗАПОЛНЯЕТ ТОРГОВОЕ ПРЕДПРИЯТИЕ

Дата продажи « \_\_\_\_\_ » \_\_\_\_\_ 20\_\_ г. Продавец \_\_\_\_\_

подпись, печать

Поставлен на гарантийное обслуживание \_\_\_\_\_  
наименование ремонтного предприятия

ЗАПОЛНЯЕТ РЕМОНТНОЕ ПРЕДПРИЯТИЕ

Содержание ремонта \_\_\_\_\_

Подпись лица, производившего ремонт \_\_\_\_\_

Подпись владельца, подтверждающая ремонт \_\_\_\_\_

Дата ремонта « \_\_\_\_\_ » \_\_\_\_\_ 20\_\_ г.  
печать ремонтного предприятия

**ГАРАНТИЙНЫЙ ТАЛОН № 2**

ЗАПОЛНЯЕТ ПРЕДПРИЯТИЕ-ИЗГОТОВИТЕЛЬ

Установка механотерапевтическая «ОРМЕД-КИНЕЗО»

Заводской номер \_\_\_\_\_ Дата выпуска « \_\_\_\_\_ » \_\_\_\_\_ 20\_\_ г.

Представитель ОТК \_\_\_\_\_ Модификация \_\_\_\_\_

ФИО, печать

Адрес предприятия-изготовителя: 450095, г. Уфа, ул. Центральная, 53/ 3, ООО «НВП «Орбита».  
Тел. (347) 227-33-66, тел./факс (347)227-15-18

ЗАПОЛНЯЕТ ТОРГОВОЕ ПРЕДПРИЯТИЕ

Дата продажи « \_\_\_\_\_ » \_\_\_\_\_ 20\_\_ г. Продавец \_\_\_\_\_

подпись, печать

Поставлен на гарантийное обслуживание \_\_\_\_\_  
наименование ремонтного предприятия

ЗАПОЛНЯЕТ РЕМОНТНОЕ ПРЕДПРИЯТИЕ

Содержание ремонта \_\_\_\_\_

Подпись лица, производившего ремонт \_\_\_\_\_

Подпись владельца, подтверждающая ремонт \_\_\_\_\_

Дата ремонта « \_\_\_\_\_ » \_\_\_\_\_ 20\_\_ г.  
печать ремонтного предприятия

